

# Modular line

AIRCOMP



# 075 1/2"

## Regolatore Regulator

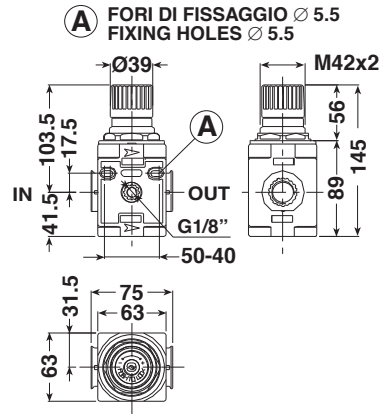

## Regolatore

- \* Membrana a rotolamento.
- \* Stabilità della pressione regolata indipendentemente dalle variazioni a monte.
- \* Grande portata con basse perdite di carico.
- \* Rapida eliminazione delle sovrappressioni a valle.
- \* Pomello con dispositivo di bloccaggio della regolazione.
- \* Possibilità di fissaggio a parete utilizzando i fori predisposti o su staffa.
- \* Campi di pressione:  
0÷4 Bar, 0÷8 Bar (standard), 0÷12,5 Bar  
0÷0,4 MPa, 0÷0,8 MPa (standard), 0÷1,25 MPa
- \* Pressione massima d'ingresso: 12,5 Bar (1,25 MPa).
- \* Temperatura ambiente max (a 10 bar) 50 °C (122 °F).
- \* Coppia di serraggio max. inserti G1/2" IN-OUT: 80 N-m.
- \* Portata di riferimento (P=6,3 Bar - Δp=1 Bar): 2880 NI/min.
- \* Peso: 0,435 Kg.
- \* Prodotto conforme alla direttiva 2002/95/CE (RoHS).

NEW

## Regulator

- \* Rolling diaphragm.
- \* The set pressure is kept stable regardless of upstream variations.
- \* High flow rates with low load losses.
- \* Downstream overpressures quickly eliminated.
- \* Lockable safety knob.
- \* Can be wall mounted by using the relative holes or on bracket.
- \* Pressure ranges:  
0÷4 Bar, 0÷8 Bar (standard), 0÷12,5 Bar  
0÷0,4 MPa, 0÷0,8 MPa (standard), 0÷1,25 MPa
- \* Maximum inlet pressure: 12,5 Bar (1,25 MPa).
- \* Max. ambient temperature (at 10 bar) 50 °C (122 °F).
- \* Max. torque inserts G1/2" IN-OUT: 80 N-m.
- \* Reference flow rate (P=6,3 Bar - Δp=1 Bar): 2880 NI/min.
- \* Weight: 0,435 Kg.
- \* Product complies with Directive 2002/95/CE (RoHS).

NEW

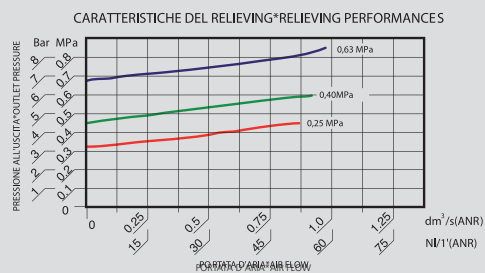
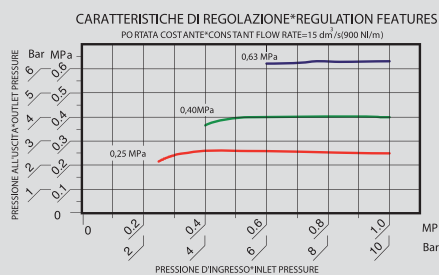
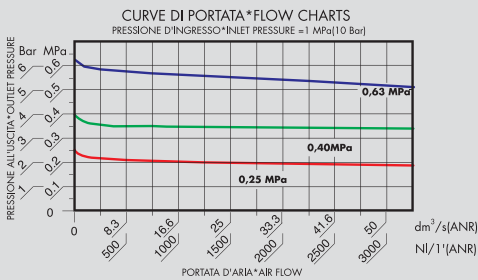

# Modular line

AIRCOMP



# 075 1/2"

Filtro  
Filter

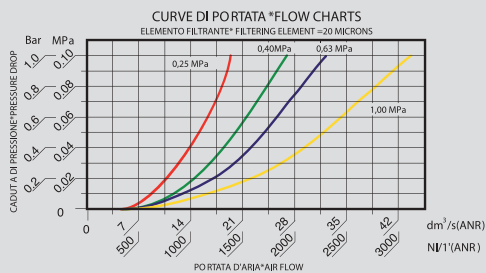
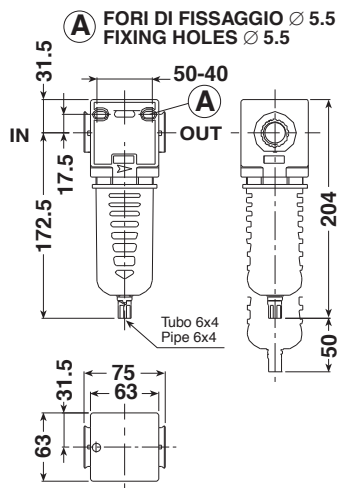

## Filtro

- \* Elevato livello di separazione della condensa.
- \* Bassa caduta di pressione.
- \* Possibilità di fissaggio a parete utilizzando i fori predisposti.
- \* Aggancio rapido della tazza con meccanismo di sicurezza antiespulsione.
- \* Grado di filtrazione: 5 micron e 20 micron (standard).
- \* Dispositivo di drenaggio della condensa manuale e semiautomatico in versione integrata (SS).
- \* Disponibile inoltre nelle versioni SA e SAD con scarico automatico, in grado di drenare automaticamente all'esterno del contenitore la condensa, anche in presenza di pressione.
- \* Tazza in poliammide tenacizzata con protezione esterna.
- \* Quantità di condensa raccolta: 100 cc.
- \* Pressione massima d'esercizio: 12,5 Bar (1,25 MPa).
- \* Temperatura ambiente max (a 10 bar) 50°C (122°F).
- \* Coppia di serraggio max. inserti G1/2" IN-OUT: 80 N-m.
- \* Portata di riferimento (P=10 Bar - Δp=1 Bar): 3110 NI/min.
- \* Peso: 0,355 Kg.
- \* Prodotto conforme alla direttiva 2002/95/CE (RoHS).

## Filter

- \* High condensate separation level.
- \* Low pressure drop.
- \* Can be wall mounted using the relative holes.
- \* Quick bowl connection by means of safety ring mechanism.
- \* Filtering degree: 5 micron and 20 micron (standard).
- \* Integrated manual and semiautomatic condensate drainage (SS) or "SA" and "SAD" automatic versions.
- \* Bowl in toughened polyamide with outer bowl guard.
- \* Collected quantity of condensate: 100 cc.
- \* Maximum operating pressure: 12,5 Bar (1,25 MPa).
- \* Max. ambient temperature (at 10 bar) 50°C (122°F).
- \* Max. torque inserts G1/2" IN-OUT: 80 N-m.
- \* Reference flow rate (P=10 Bar - Δp=1 Bar): 3110 NI/min.
- \* Weight: 0,355 Kg.
- \* Product complies with Directive 2002/95/CE (RoHS).

# Modular line

AIRCOMP



## 075 1/2" Microfiltro (disoleatore) Microfilter (depurator)

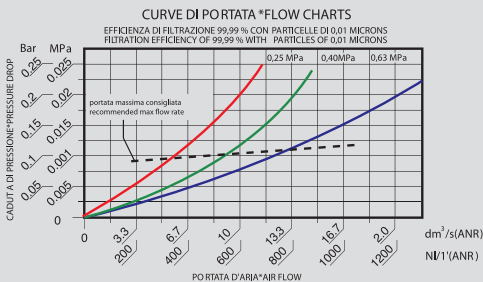
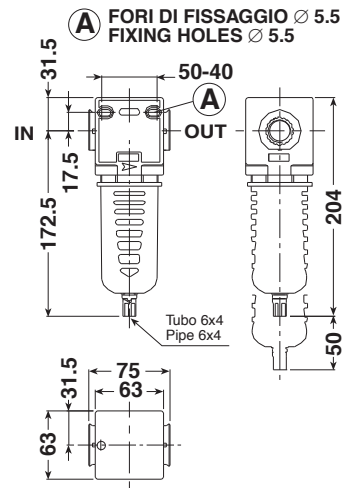

### Cartuccia coalescente Coalescent Cartridge

#### FUNZIONAMENTO

L'aria carica d'impurità arriva all'interno della speciale cartuccia ad alta efficienza che ha il compito di arrestare le particelle solide, catturare e unire all'esterno della cartuccia stessa le particelle di olio e condensa (effetto coalescente), in modo che possano facilmente precipitare sul fondo del contenitore ed essere drenate all'esterno. L'aria filtrata sarà così priva di impurità solide e particelle liquide.

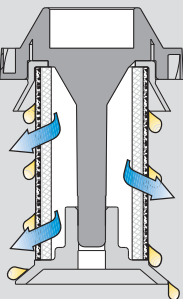

#### FUNCTIONING

The air with impurity enter into the special cartridge with high efficiency, that stop solid particles, capture and join outside particles of oil and condensate (coalescent effect). In this way, they easily fall down at the bottom of the bowl, where condensate is discharged. Filtered air obtained is without solid and liquid parts.

## Microfiltro antiolio a coalescenza

Indispensabile in circuiti dove non è ammessa la presenza di olio.

- \* Cartuccia ad effetto coalescente in microfibra che consente una elevata efficienza di filtrazione (99,99% su particelle di 0,01 micron).
- \* Lunga durata dell'elemento filtrante.
- \* Possibilità di fissaggio a parete utilizzando i fori predisposti.
- \* Dispositivo di drenaggio della condensa manuale e semiautomatico in versione integrata (SS).
- \* Disponibile inoltre nelle versioni SA e SAD con scarico automatico, in grado di drenare automaticamente all'esterno del contenitore la condensa, anche in presenza di pressione.
- \* Tazza in poliammide tenacizzata con protezione esterna.
- \* È consigliata l'installazione di un filtro da 5 micron a monte, per consentire una più lunga durata della cartuccia coalescente.
- \* Pressione massima d'esercizio: 12,5 Bar (1,25 MPa).
- \* Temperatura ambiente max (a 10 bar) 50 °C (122 °F).
- \* Coppia di serraggio max. inserti G1/2" IN-OUT: 80 N-m.
- \* Portata max consigliata (6,3 bar): 800 NI/min. **NEW**
- \* Peso: 0,355 Kg.
- \* Prodotto conforme alla direttiva 2002/95/CE (RoHS).

## Coalescent oil-proof microfilter

Essential in circuits where oil is not permitted.

- \* Coalescent cartridge made in microfiber, allowing an high filtration efficiency of 99,99% on 0,01 micron particles.
- \* Long-lasting filtering element.
- \* Can be wall mounted using the relative holes.
- \* Integrated manual and semiautomatic condensate drainage (SS) moreover "SA" and "SAD" automatic versions (see page 91).
- \* Bowl in toughened polyamide with outer bowl guard.
- \* It is recommended to install a 5 micron element filter, to allows longer life of coalescent cartridge.
- \* Maximum operating pressure: 12,5 Bar (1,25 MPa).
- \* Max. ambient temperature (at 10 bar) 50 °C (122 °F).
- \* Max. torque inserts G1/2" IN-OUT: 80 N-m.
- \* Recommended max flow rate (6,3 bar): 800 NI/min. **NEW**
- \* Weight: 0,355 Kg.
- \* Product complying with Directive 2002/95/CE (RoHS).

# Modular line

AIRCOMP



# 075 1/2"

Lubrificatore  
Lubricator

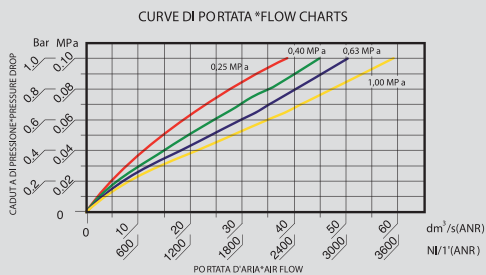
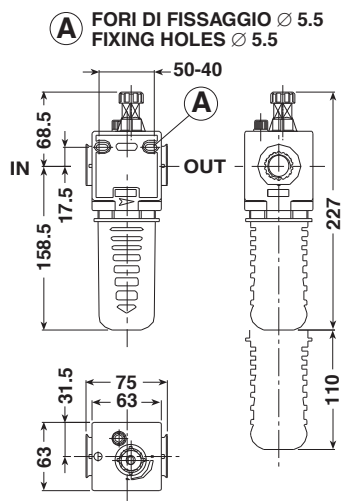

## MINIMUM OPERATING FLOW

Inlet Pressure			Minimum Air Flow		
Psi	MPa	Bar	dm <sup>3</sup> /s (ANR)	NI/1' (ANR)	SCFM
36	0,25	2,50	0,25	15	0.5
58	0,40	4,00	0,30	18	0.63
91	0,63	6,30	0,38	23	0.8

## Lubrificatore

Di tipo proporzionale a nebbia d'olio.

- \* Erogazione costante nel tempo.
- \* Pescaggio assicurato anche con basse portate.
- \* Regolazione sensibile della quantità di lubrificante.
- \* Visualizzazione del gocciolamento a 360°.
- \* Tappo di caricamento olio.
- \* Aggancio rapido della tazza con meccanismo di sicurezza antiespulsione.
- \* Possibilità di fissaggio a parete utilizzando i fori predisposti.
- \* Tazza in poliammide tenacizzata con protezione esterna.
- \* Capacità tazza: 140 cc.
- \* Viscosità olio consigliata ISO VG32.
- \* Pressione massima d'esercizio: 12,5 Bar (1,25 MPa).
- \* Temperatura ambiente max (a 10 bar) 50°C (122°F).
- \* Coppia di serraggio max. inserti G1/2" IN-OUT: 80 N-m.
- \* Portata di riferimento (P=10 Bar - Δp=1 Bar): 3550 NI/min.
- \* Peso: 0,355 Kg.
- \* Prodotto conforme alla direttiva 2002/95/CE (RoHS).

## Lubricator

The proportional oil mist type.

- \* Constantly steady delivery.
- \* Suction ensured even with low flow rates.
- \* Sensitive lubricant flow regulation.
- \* 360° drip display.
- \* Oil fill plug.
- \* Quick bowl connection by means of safety ring mechanism.
- \* Can be wall mounted using the relative holes.
- \* Bowl in toughened polyamide with outer bowl guard.
- \* Bowl capacity: 140 cc.
- \* Recommended oil viscosity ISO VG32.
- \* Maximum operating pressure: 12,5 Bar (1,25 MPa).
- \* Max. ambient temperature (at 10 bar) 50°C (122°F).
- \* Max. torque inserts G1/2" IN-OUT: 80 N-m.
- \* Reference flow rate (P=10 Bar - Δp=1 Bar): 3550 NI/min.
- \* Weight: 0,355 Kg.
- \* Product complies with Directive 2002/95/CE (RoHS).

# Modular line

AIRCOMP



# 075 1/2"

Lubrificatore IL  
Lubricator IL

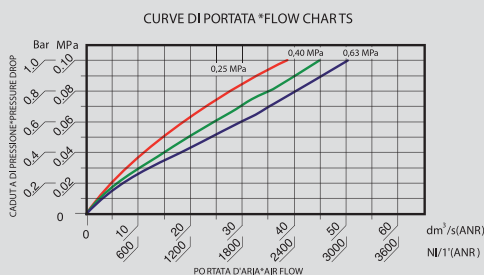
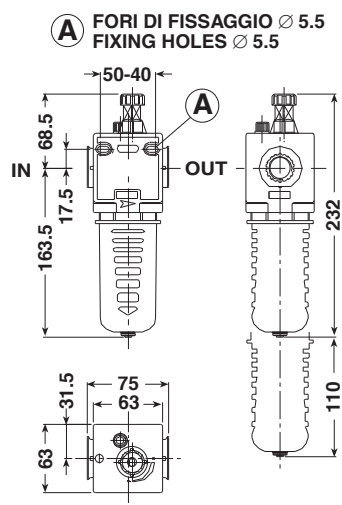

Indicatore di livello  
Level indicator

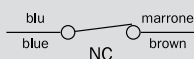
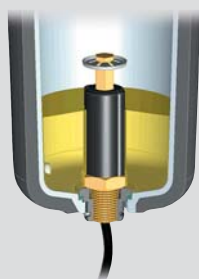

## Lubrificatore con indicatore di livello

- \* Questa versione corredata di indicatore di livello a galleggiante, permette di trasmettere un segnale elettrico in grado di comandare allarmi acustici e luminosi al raggiungimento del minimo livello di olio nella tazza.
- \* Visualizzazione del gocciolamento a 360°.
- \* Capacità tazza: 132 cc.
- \* Tensione max: 100V AC/DC.
- \* Contatto: 0,75A 10W.
- \* Grado di protezione: IP 65.
- \* Altre caratteristiche funzionali come modello standard.
- \* Coppia di serraggio max. inserti G1/2" IN-OUT: 80 N-m.
- \* Portata di riferimento (P=6,3 Bar - Δp=1 Bar): 3020 NI/min.
- \* Pressione massima d'esercizio: 7 Bar (0,7 MPa).
- \* Peso: 0,385 Kg.
- \* Prodotto conforme alla direttiva 2002/95/CE (RoHS).

## Lubricator with level indicator

- \* This version is equipped with a float level indicator, that allows to receive an electric signal able to control acoustic and luminous alarm, when into the bowl the oil reaches the minimum level.
- \* Bowl capacity: 132 cc.
- \* Maximum voltage: 100V AC/DC.
- \* Contact: 0,75A 10W.
- \* Protection degree: IP 65.
- \* Other functional features, like standard model.
- \* Max. torque inserts G1/2" IN-OUT: 80 N-m.
- \* Reference flow rate (P=6,3 Bar - Δp=1 Bar): 3020 NI/min.
- \* Maximum working pressure: 7 Bar (0,7 MPa).
- \* Weight: 0,385 Kg.
- \* Product complies with Directive 2002/95/CE (RoHS).

# Modular line

AIRCOMP



# 075 1/2''

Lubrificatore VL  
Lubricator VL

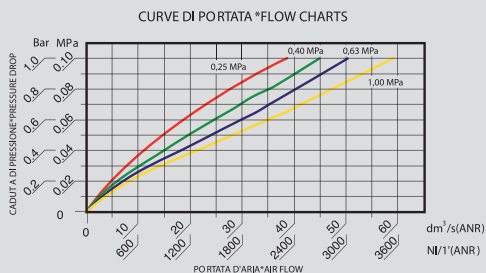
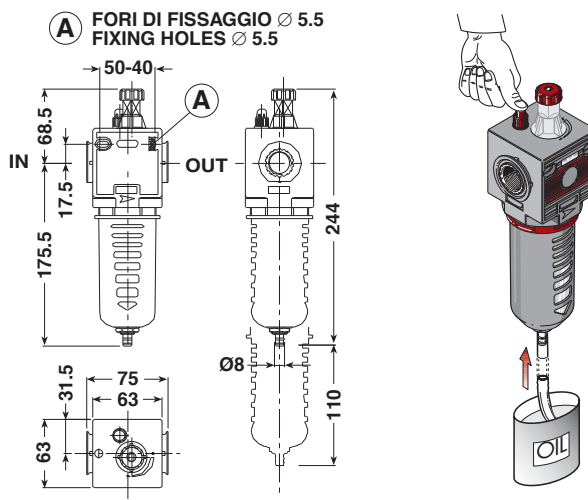

MINIMUM OPERATING FLOW

Inlet Pressure			Minimum Air Flow		
Psi	MPa	Bar	dm <sup>3</sup> /s (ANR)	NI/1' (ANR)	SCFM
36	0,25	2,50	0,25	15	0.5
58	0,40	4,00	0,30	18	0.63
91	0,63	6,30	0,38	23	0.8

## Lubrificatore con caricamento in depressione

- \* È indispensabile quando si desidera effettuare il caricamento dell'olio in modo rapido, sicuro e senza interrompere il normale funzionamento dell'impianto.
- \* Il riempimento avviene tenendo premuto il pulsante posto sulla base del corpo lubrificatore. Questo provoca una depressione all'interno della tazza, che permette l'aspirazione dell'olio.
- \* Il flusso si interrompe solo quando il pulsante viene rilasciato.
- \* Il livello dell'olio deve essere controllato visivamente.
- \* Pressione minima di attivazione: 3 Bar (0,3 MPa).
- \* Altre caratteristiche funzionali come modello standard.
- \* Coppia di serraggio max. inserti G1/2" IN-OUT: 80 N-m.
- \* Portata di riferimento (P=10 Bar - Δp=1 Bar): 3550 NI/min.
- \* Peso: 0,395 Kg.
- \* Prodotto conforme alla direttiva 2002/95/CE (RoHS).

## Automatic filling lubricator

- \* Essential when the oil must be quickly and safely loaded without interrupting the normal operation of the system.
- \* Filling is achieved by keeping the button at the base of the lubricator casing depressed. This provokes a vacuum inside the cup enabling the oil to be intaken.
- \* The flow will only interrupt when the button is released.
- \* The oil level must be visually inspected.
- \* Minimum activation pressure: 3 Bar (0,3 MPa).
- \* Other functional features as standard model.
- \* Max. torque inserts G1/2" IN-OUT: 80 N-m.
- \* Reference flow rate (P=10 Bar - Δp=1 Bar): 3550 NI/min.
- \* Weight: 0,395 Kg.
- \* Product complies with Directive 2002/95/CE (RoHS).

# Modular line

AIRCOMP



# 075 1/2"

Filtro regolatore  
Filter regulator

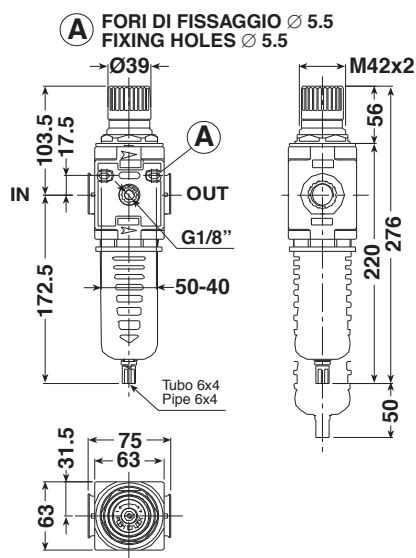

## Filtro regolatore

- \* Membrana a rotolamento.
- \* Stabilità della pressione regolata indipendentemente dalle variazioni a monte.
- Grande portata con basse perdite di carico.
- \* Rapida eliminazione delle sovrappressioni a valle.
- \* Pomello con dispositivo di bloccaggio della regolazione.
- \* Elevato livello di separazione della condensa.
- \* Aggancio rapido della tazza con meccanismo di sicurezza antiespulsione.
- \* Possibilità di fissaggio a parete utilizzando i fori predisposti o su staffa.
- \* Campi di pressione:
  - 0÷4 Bar, 0÷8 Bar (standard), 0÷12,5 Bar
  - 0÷0,4 MPa, 0÷0,8 MPa (standard), 0÷1,25 MPa
- \* Grado di filtrazione: 5 micron e 20 micron (standard).
- \* Dispositivo di drenaggio della condensa manuale e semi-automatico in versione integrata (SS) o automatico nelle versioni "SA" o "SAD".
- \* Tazza in poliammide tenacizzata con protezione esterna.
- \* Quantità di condensa raccolta: 100 cc.
- \* Pressione massima d'esercizio: 12,5 Bar (1,25 MPa).
- \* Temperatura ambiente max (a 10 bar) 50 °C (122 °F).
- \* Coppia di serraggio max. inserti G1/2" IN-OUT: 80 N·m.
- \* Portata di riferimento (P=6,3 Bar - Δp=1 Bar): 2880 NI/min.
- \* Peso: 0,565 Kg.
- \* Prodotto conforme alla direttiva 2002/95/CE (RoHS).

NEW

## Filter regulator

- \* Rolling diaphragm.
- \* The set pressure is kept stable regardless of upstream variations.
- \* High flow rate with low load losses.
- \* Downstream overpressures quickly eliminated.
- \* Lockable safety knob.
- \* High condensate separation level.
- \* Quick bowl connection by means of safety ring mechanism.
- \* Can be wall mounted using the relative holes or on bracket.
- \* Pressure ranges:
  - 0÷4 Bar, 0÷8 Bar (standard), 0÷12,5 Bar
  - 0÷0,4 MPa, 0÷0,8 MPa (standard), 0÷1,25 MPa
- \* Filtering degree: 5 micron and 20 micron (standard).
- \* Manual and semiautomatic condensate drainage in the integrated (SS) and "SA" and "SAD" automatic versions.
- \* Bowl in toughened polyamide with outer bowl guard.
- \* Collected quantity of condensate: 100 cc.
- \* Maximum operating pressure: 12,5 Bar (1,25 MPa).
- \* Max. ambient temperature (at 10 bar) 50 °C (122 °F).
- \* Max. torque inserts G1/2" IN-OUT: 80 N·m.
- \* Reference flow rate (P=6,3 Bar - Δp=1 Bar): 2880 NI/min.
- \* Weight: 0,565 Kg.
- \* Product complies with Directive 2002/95/CE (RoHS).

NEW

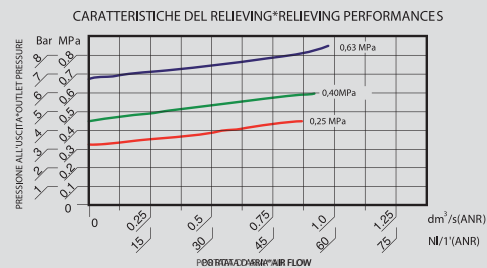
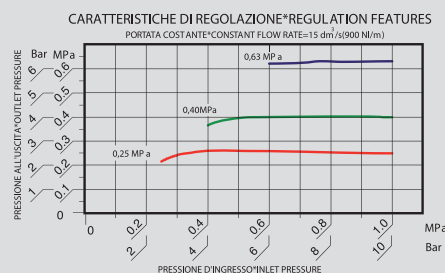
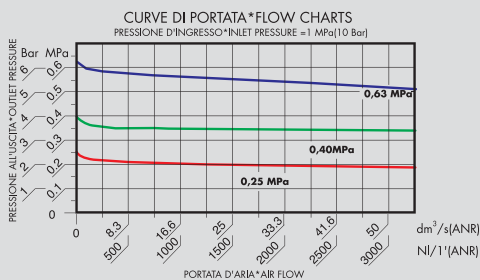

# Modular line

AIRCOMP



## 075 1/2"

Valvola a 3 vie  
3 Way on-off valve

(A) FORI DI FISSAGGIO Ø 5.5  
FIXING HOLES Ø 5.5

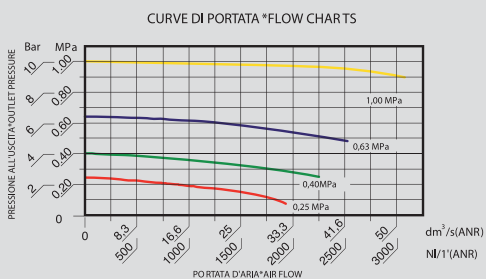
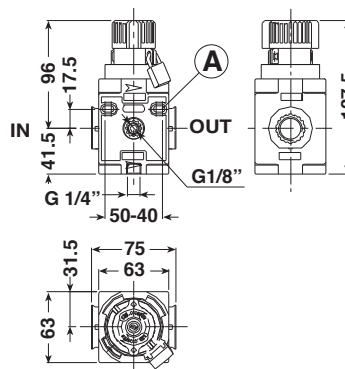

## Valvola di intercettazione a 3 vie con blocco

- \* Viene utilizzata per chiudere l'alimentazione dell'aria e contemporaneamente mettere in scarico il circuito di valle.
- \* Il dispositivo di blocco è particolarmente utile nelle operazioni di manutenzione, evita infatti la messa in pressione accidentale o non autorizzata dell'impianto.
- \* Possibilità di fissaggio a parete utilizzando i fori predisposti.
- \* Connessione di scarico: G1/4".
- \* Pressione massima d'ingresso: 12,5 Bar (1,25 MPa).
- \* Temperatura ambiente max (a 10 bar) 50 °C (122 °F).
- \* L'apparecchio viene fornito corredato di n° 1 lucchetto.
- \* Coppia di serraggio max. inserti G1/2" IN-OUT: 80 N-m.
- \* Portata di riferimento (P=10 Bar - Δp=1 Bar): 3075 NI/min.
- \* Peso: 0,390 Kg.
- \* Prodotto conforme alla direttiva 2002/95/CE (RoHS).

## 3 way on-off valve with lock

- \* Used to shut off the air supply while relieving the downstream circuit.
- \* The block device is particularly useful during maintenance operations. It prevents the system from being accidentally or wrongly pressurized.
- \* It can be wall mounted using the relative holes.
- \* Discharge connection: G1/4".
- \* Maximum inlet pressure: 12,5 Bar (1,25 MPa).
- \* Max. ambient temperature (at 10 bar) 50 °C (122 °F).
- \* The device is equipped with 1 lock.
- \* Max. torque inserts G1/2" IN-OUT: 80 N-m.
- \* Reference flow rate (P=10 Bar - Δp=1 Bar): 3075 NI/min.
- \* Weight: 0,390 Kg.
- \* Product complies with Directive 2002/95/CE (RoHS).



# Modular line

AIRCOMP



# 075 1/2"

## Valvola di sezionamento

## Shut-off valve

**A** FORI DI FISSAGGIO Ø 5.5  
FIXING HOLES Ø 5.5

Versione pneumatica  
Pneumatic version



## Valvola di sezionamento

- \* Dispositivo che consente la chiusura dell'alimentazione e la contemporanea messa in scarico del circuito di valle con l'ausilio di un comando elettropneumatico azionabile a distanza.
- \* Disponibile con pilotaggio tipo MICROSOL o a norme CNOMO (da ordinarsi separatamente).
- \* Disponibile con comando pneumatico.
- \* Possibilità di fissaggio a parete utilizzando i fori predisposti.
- \* Connessione di scarico: G1/4".
- \* Pressione minima ammessa: 3 Bar (0,3 MPa).
- \* Pressione massima d'esercizio: 10 Bar (1 MPa).
- \* Temperatura ambiente max (a 10 bar) 50 °C (122 °F).
- \* Coppia di serraggio max. inserti G1/2" IN-OUT: 80 N-m.
- \* Portata di riferimento (P=10 Bar - Δp=1 Bar): 3075 NI/min.
- \* Peso: 0,400 Kg.
- \* Prodotto conforme alla direttiva 2002/95/CE (RoHS).

## Shut-off valve

- \* Device used to shut off the air supply while relieving the downstream circuit by a remote electric control.
- \* Available with MICROSOL type or in compliance with CNOMO standards remote electric control (to be ordered separately).
- \* Available with remote pneumatic control.
- \* It can be wall mounted using the relative holes.
- \* Discharge connection: G1/4".
- \* Minimum pressure admitted: 3 Bar (0,3 MPa).
- \* Maximum working pressure: 10 Bar (1 MPa).
- \* Max. ambient temperature (at 10 bar) 50 °C (122 °F).
- \* Max. torque inserts G1/2" IN-OUT: 80 N-m.
- \* Reference flow rate (P=10 Bar - Δp=1 Bar): 3075 NI/min.
- \* Weight: 0,400 Kg.
- \* Product complies with Directive 2002/95/CE (RoHS).

CURVE DI PORTATA \*FLOW CHARTS

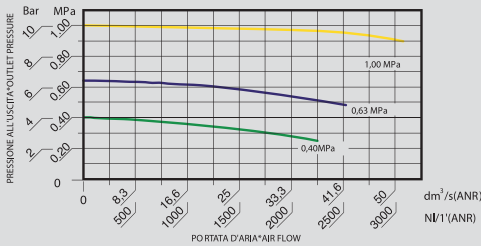

### Comando Microsol

### Microsol Control

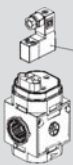

- C50.26.00002 KIT C. ELECTR. 3/2 NC 2,5 W 24V DC MICROSOL
- C50.26.00003 KIT C. ELECTR. 3/2 NC 3VA 24V AC MICROSOL
- C50.26.00004 KIT C. ELECTR. 3/2 NC 3VA W 110V AC MICROSOL
- C50.26.00005 KIT C. ELECTR. 3/2 NC 3VA W 220V AC MICROSOL

### Comando Cnomo

### Cnomo Control



- A50.26.00010 CONN. CNOMO
- A50.26.00006 SOL. 3W 24V DC
- A50.26.00007 SOL. 5VA 24V AC
- A50.26.00008 SOL. 5VA 110V AC
- A50.26.00009 SOL. 5VA 220V AC
- C50.26.00006 C. ELECTR EV 3/2 NC CNOMO
- 075.26.00001 SV 1/2" 075 PRED. C. ELECTR. CNOMO

### Comando Pneumatico

### Pneumatic Control



- C40.26.00014 KIT C. PNEUMATIC
- 075.26.00002 SV 1/2" 075 PRED. C. ELECTR. MICROSOL / PNEUM.

# Modular line

AIRCOMP

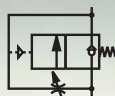

## 075 1/2"

### Avviatore progressivo Slow start valve

**A** FORI DI FISSAGGIO Ø 5.5  
FIXING HOLES Ø 5.5

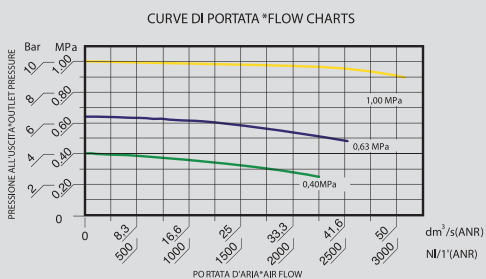
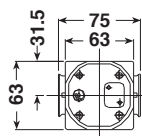
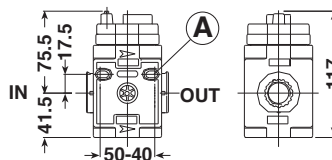

## Avviatore progressivo

Pressurizza gradualmente l'impianto fino al raggiungimento della pressione d'esercizio.

\* Prima di erogare la massima pressione disponibile, l'aria viene fatta fluire lentamente nel circuito di valle fino al raggiungimento del 60% circa della pressione a monte.

\* Per fissare il tempo della messa in pressione, utilizzare l'apposito regolatore di flusso incorporato.

\* Possibilità di fissaggio a parete utilizzando i fori predisposti.

\* Pressione minima ammessa: 3 Bar (0,3 MPa).

\* Pressione massima d'esercizio: 10 Bar (1 MPa).

\* Temperatura ambiente max (a 10 bar) 50 °C (122 °F).

\* Coppia di serraggio max. inserti G1/2" IN-OUT: 80 N-m.

\* Portata di riferimento (P=10 Bar - Δp=1 Bar): 3075 NI/min.

\* Peso: 0,410 Kg.

\* Prodotto conforme alla direttiva 2002/95/CE (RoHS).

## Slow start valve

Gradually pressurizes the system until reaching the set operating pressure value.

\* Before delivering the maximum available pressure, the air is allowed to slowly flow around the downstream circuit until about 60% of the pressure is reached upstream.

\* Use the built-in flow governor to establish the pressurizing time.

\* It can be wall mounted using the relative holes.

\* Minimum pressure admitted: 3 Bar (0,3 MPa).

\* Maximum working pressure: 10 Bar (1 MPa).

\* Max. ambient temperature (at 10 bar) 50 °C (122 °F).

\* Max. torque inserts G1/2" IN-OUT: 80 N-m.

\* Reference flow rate (P=10 Bar - Δp=1 Bar): 3075 NI/min.

\* Weight: 0,410 Kg.

\* Product complies with Directive 2002/95/CE (RoHS).

# Modular line

AIRCOMP

# 075 1/2"

Unità FR+L  
FR+L unit

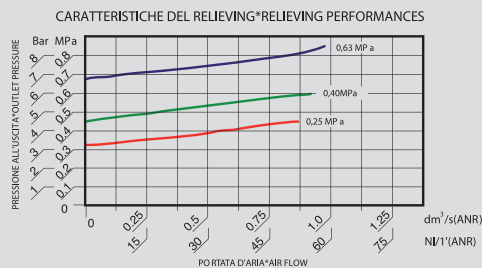
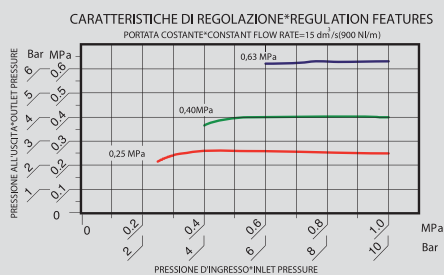
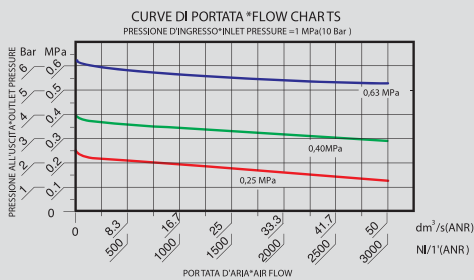
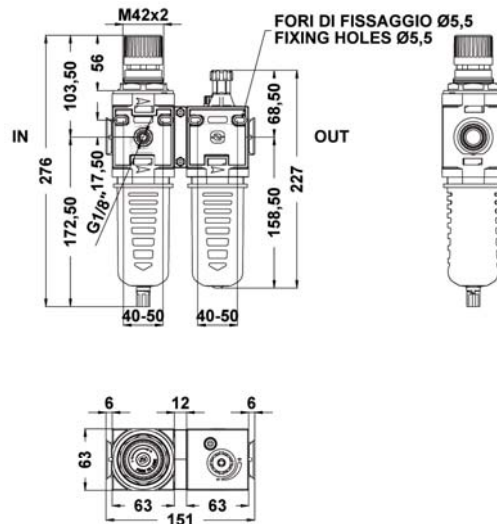

## Unità FR+L

Unità composta da Filtroregolatore + Lubrificatore

- \* Stabilità della pressione regolata e basse perdite di carico.
- \* Rapida eliminazione della sovrappressione di valle.
- \* Aggancio rapido della tazza con meccanismo di sicurezza antiespulsione.
- \* Possibilità di fissaggio a parete utilizzando i fori predisposti sul corpo, con staffa.
- \* Campi di pressione: 0-4 Bar, 0-8 Bar (standard), 0-12 Bar
- \* 0-0,4 MPa, 0-0,8 MPa (standard), 0-1,2 MPa
- \* Grado di filtrazione: 5 micron e 20 micron (standard)
- \* Dispositivo di drenaggio della condensa manuale e semiautomatico in versione integrata (SS).
- \* Pressione massima di esercizio: 12,5 Bar (1,25 MPa).
- \* Temperatura ambiente max (a 10Bar) 50 °C ( 122 °F)
- \* Portata di riferimento (P= 6,3 Bar Δp= 1 Bar) : 2200 NI/min
- \* Peso: 0,94 Kg
- \* Coppia di serraggio max inserti G1/2IN e OUT: 80 Nm
- \* Per altre caratteristiche vedi pag. 55 (FR) e pag. 52 (L).
- \* Prodotto conforme alla direttiva 2002/95/CE (RoHS)

NEW

## FR+L Units

Unit consisting of Filter regulator + Lubricator

- \* The set pressure is kept stable regardless of upstream variations
- \* Downstream overpressures quickly eliminated.
- \* Quick bowl connection by means of the safety ring mechanism.
- \* Can be wall mounted using the relative holes or on bracket.
- \* Pressure ranges: 0-4 Bar, 0-8 Bar (standard), 0-12.5 Bar
- \* 0-0,4 MPa, 0-0,8 MPa (standard), 0-1,25 MPa
- \* Maximum operating pressure: 12,5 Bar (1,25 MPa).
- \* Filtering degree: 5 micron and 20 micron (standard)
- \* Integrated manual and semiautomatic condensate drainage (SS) or SA and SAD automatic versions.
- \* Maximum ambient temperature (at 10Bar) 50 °C ( 122 °F)
- \* Reference flow rate (P= 6,3 Bar Δp= 1 Bar) : 2200 NI/min
- \* Weight: 0,94 Kg.
- \* Max. torque inserts G ½ IN e OUT: 80 Nm
- \* Further technical features please see page 55 (FR) and page 52 (L).
- \* Product complies with Directive 2002/95/CE ( RoHS)

NEW

# Modular line

AIRCOMP



# 075 1/2"

Unità F+R+L  
F+R+L unit

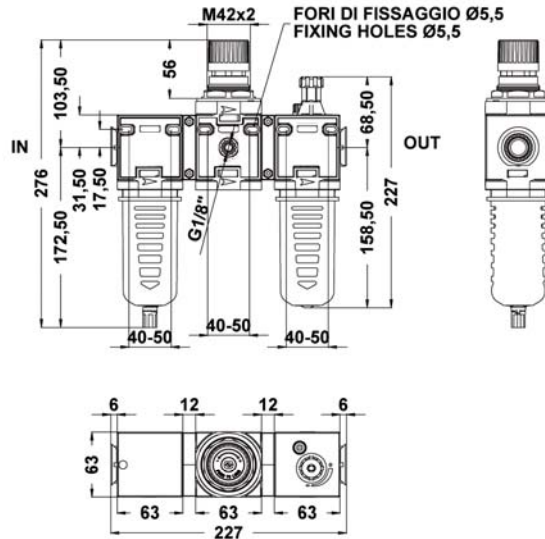

## Unità F+R+L

Unità composta da Filtro + Regolatore + Lubrificatore

- \* Stabilità della pressione regolata e basse perdite di carico.
- \* Rapida eliminazione della sovrappressione di valle.
- \* Aggancio rapido della tazza con meccanismo di sicurezza antiespulsione.
- \* Possibilità di fissaggio a parete utilizzando i fori predisposti sul corpo, con staffa.
- \* Campi di pressione: 0-4 Bar, 0-8 Bar (standard), 0-12 Bar
- 0-0,4 MPa, 0-0,8 MPa (standard), 0-1,2 MPa
- \* Pressione massima di esercizio: 12,5 Bar (1,25 MPa).
- \* Grado di filtrazione: 5 micron e 20 micron (standard)
- \* Dispositivo di drenaggio della condensa manuale e semiautomatico in versione integrata (SS).
- \* Temperatura ambiente max (a 10Bar) 50 °C ( 122 °F)
- \* Portata di riferimento (P= 6,3 Bar Δp= 1 Bar) : 2200 NI/min
- \* Peso: 1,23 Kg
- \* Coppia di serraggio max inserti G1/2IN e OUT: 80 Nm
- \* Per altre caratteristiche vedi pag. 50 (F), pag.49 (R) e pag. 52 (L).
- \* Prodotto conforme alla direttiva 2002/95/CE (RoHS)

NEW

## F+R+L Units

Unit consisting of Filter + Regulator + Lubricator

- \* The set pressure is kept stable regardless of upstream variations
- \* Downstream overpressures quickly eliminated.
- \* Quick bowl connection by means of the safety ring mechanism.
- \* Can be wall mounted using the relative holes or on bracket.
- \* Pressure ranges: 0-4 Bar, 0-8 Bar (standard), 0-12,5 Bar
- 0-0,4 MPa, 0-0,8 MPa (standard), 0-1,25 MPa
- \* Maximum operating pressure: 12,5 Bar (1,25 MPa).
- \* Filtering degree: 5 micron and 20 micron (standard)
- \* Integrated manual and semiautomatic condensate drainage (SS) or SA and SAD automatic versions.
- \* Maximum ambient temperature (at 10Bar) 50 °C ( 122 °F)
- \* Reference flow rate (P= 6,3 Bar Δp= 1 Bar) : 2200 NI/min
- \* Weight: 1,23 Kg.
- \* Max. torque inserts G ½ IN e OUT: 80 Nm
- \* Further technical features please see page 50 (F), page 49 (R) and page 52 (L).
- \* Product complies with Directive 2002/95/CE ( RoHS)

NEW

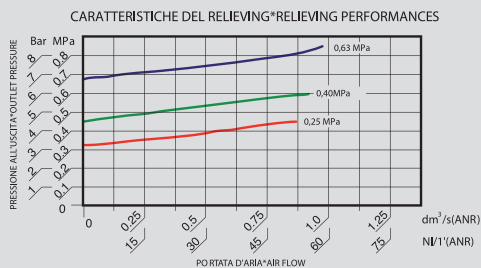
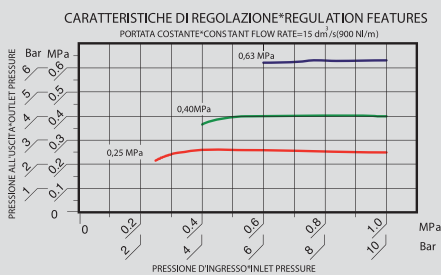
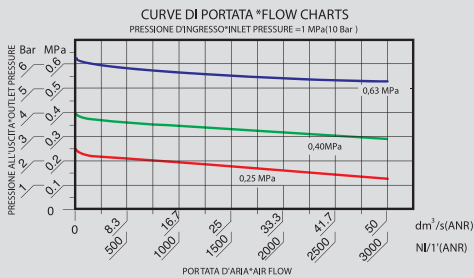

# Modular line

AIRCOMP

# 075 1/2"

Schema di montaggio  
Assembling system

**NEW**

Lubrificatore  
Lubricator

Avviatore progressivo  
Slow start valve

Valvola di sezionamento  
Shut off valve

Kit per assemblaggio gruppi  
Kit assembling units

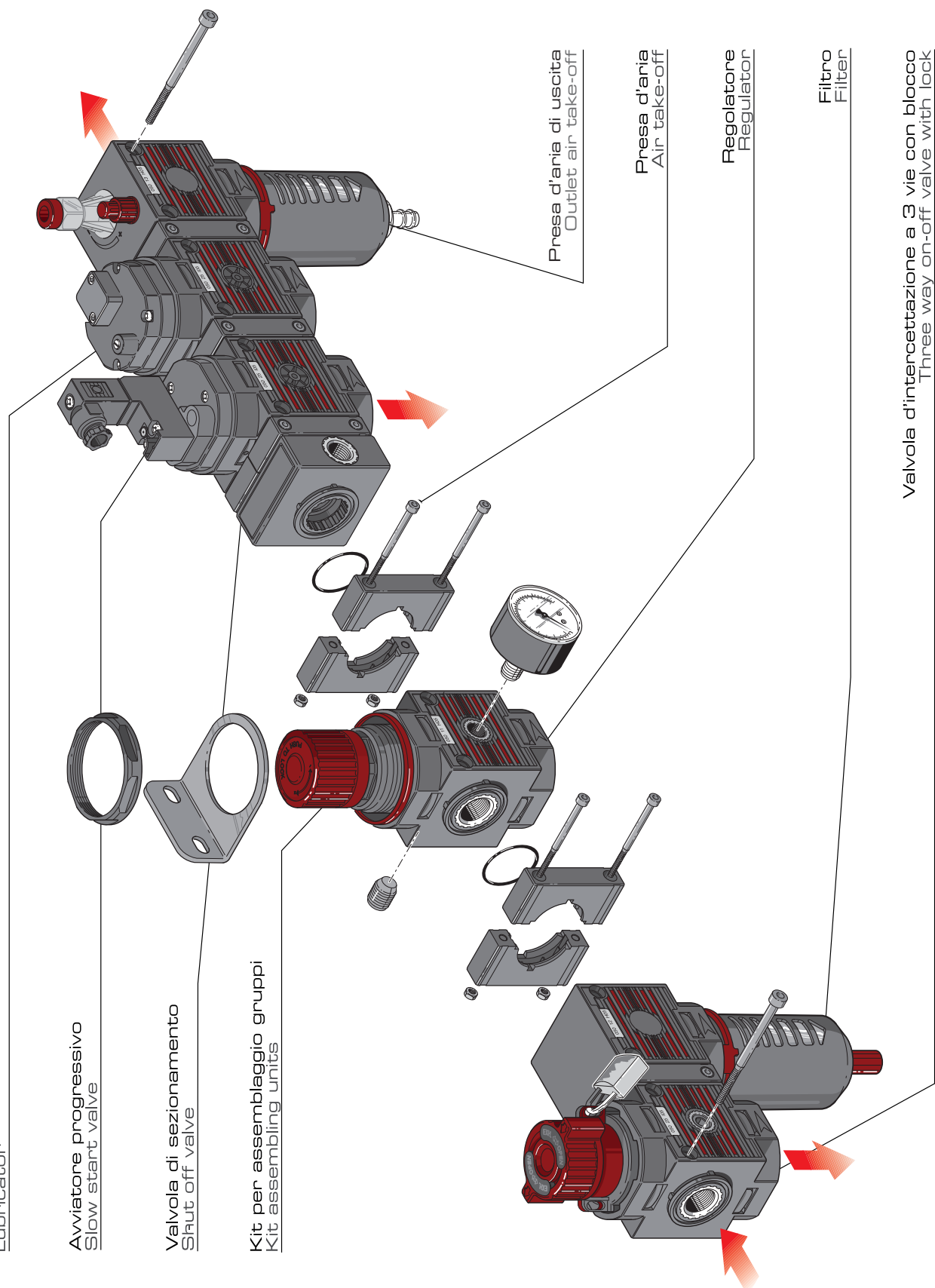

Presa d'aria di uscita  
Outlet air take-off

Presa d'aria  
Air take-off

Regolatore  
Regulator

Filtro  
Filter

Valvola d'intercettazione a 3 vie con blocco  
Three way on-off valve with lock

# Modular line

AIRCOMP

# 075 1/2"

Codici di ordinazione  
Order Code

## Guida alle referenze Guide to references

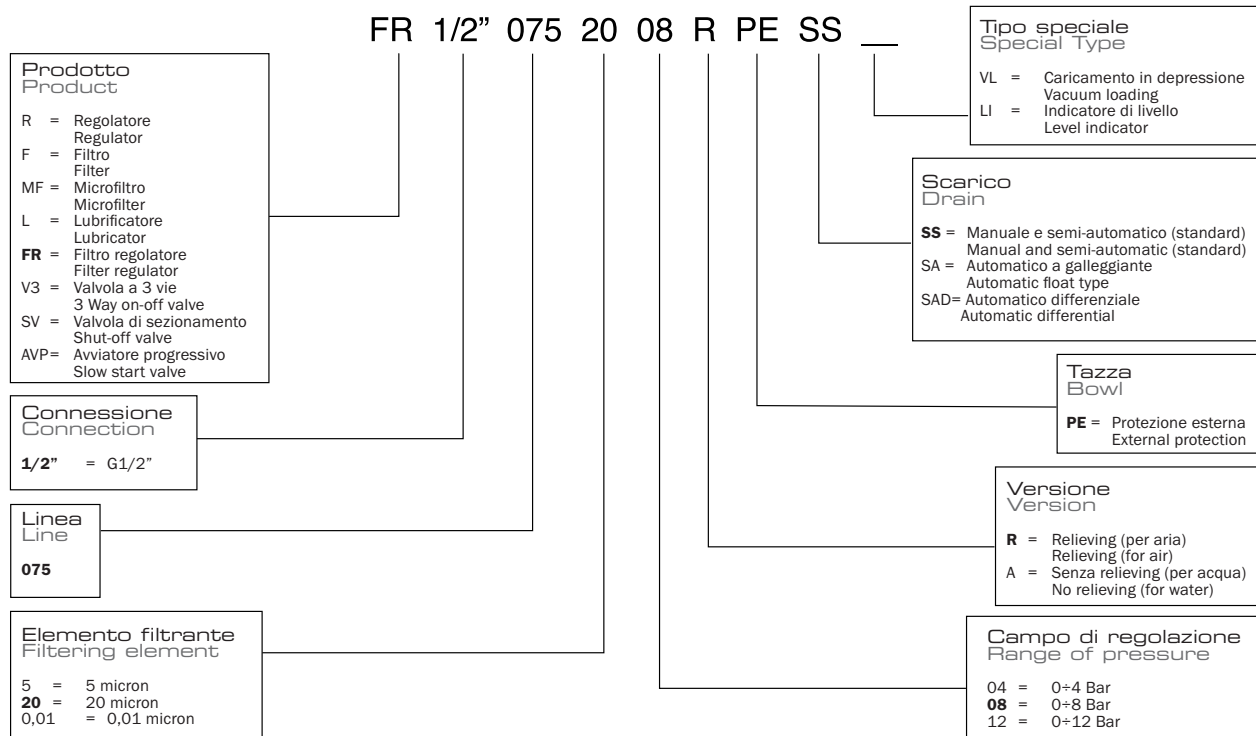

### Regolatore Regulator

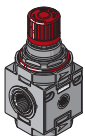

CODICE-CODE	REF.
075.11.00003	R 1/2" 075 04 R
075.11.*****	R 1/2" 075 08 R
075.11.00002	R 1/2" 075 12 R

### Lubrificatore Lubricator

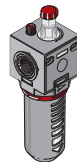

CODICE-CODE	REF.
075.13.00025	L 1/2" 075 PE
075.13.00500	L 1/2" 075 PE VL
075.13.00032	L 1/2" 075 PE IL

### Filtro Filter

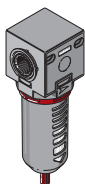

CODICE-CODE	REF.
075.12.00025	F 1/2" 075 20 PE SS
075.12.00057	F 1/2" 075 5 PE SS
<b>Versione Scarico Automatico a galleggiante</b> Float type automatic drain version	
075.12.00026	F 1/2" 075 20 PE SA
075.12.00058	F 1/2" 075 5 PE SA
<b>Versione Scarico Automatico "Differenziale"</b> "Differential" automatic drain version	
075.12.00076	F 1/2" 075 20 PE SAD
075.12.00077	F 1/2" 075 5 PE SAD

### Filtro regolatore Filter regulator

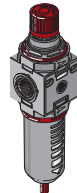

CODICE-CODE	REF.
075.14.00025	FR 1/2" 075 20 08 R PE SS
075.14.00053	FR 1/2" 075 20 12 R PE SS
075.14.00062	FR 1/2" 075 5 04 R PE SS
075.14.00063	FR 1/2" 075 5 08 R PE SS
075.14.00064	FR 1/2" 075 5 12 R PE SS

<b>Versione Scarico Automatico a galleggiante</b> Float type automatic drain version	
075.14.00026	FR 1/2" 075 20 08 R PE SA
075.14.00065	FR 1/2" 075 20 12 R PE SA

<b>Versione Scarico Automatico "Differenziale"</b> "Differential" automatic drain version	
075.14.00097	FR 1/2" 075 20 08 R PE SAD
075.14.00098	FR 1/2" 075 20 12 R PE SAD

### Microfiltro antiolio a coalescenza Coalescent oil-proof microfilter

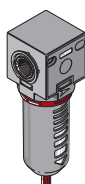

CODICE-CODE	REF.
075.12.00027	MF 1/2" 075 0,01 PE SS
<b>Versione Scarico Automatico a galleggiante</b> Float type automatic drain version	
075.12.00028	MF 1/2" 075 0,01 PE SA
<b>Versione Scarico Automatico "Differenziale"</b> "Differential" automatic drain version	
075.12.00078	MF 1/2" 075 0,01 PE SAD

### Valvola d'intercettazione a 3 vie con blocco 3 Way on-off valve



CODICE-CODE	REF.
075.25.00001	V 1/2" 075 V 3

→ = Standard version

# Modular line

AIRCOMP

# 075 1/2"

Codici di ordinazione  
Order Code

Valvola d'intercettazione a 3 vie con blocco  
3 Way on-off valve



CODICE-CODE	REF.
075.26.00002	SV 1/2" 075 Pred. C. Electr. Microsol/Pneum.
C50.26.00002	Kit. C. Electr. 3/2 NC 2W 24V DC Microsol
C50.26.00003	Kit. C. Electr. 3/2 NC 1W 24V AC Microsol
C50.26.00004	Kit. C. Electr. 3/2 NC 1W 110V AC Microsol
C50.26.00005	Kit. C. Electr. 3/2 NC 1W 220V AC Microsol
C40.26.00014	Kit. C. Pneumatic

CODICE-CODE	REF.
075.26.00001	SV 1/2" 075 Pred. C. Electr. Cnomo
C50.26.00006	C. Electr. EV 3/2 NC Cnomo
A50.26.00006	Sol. 5W 24V DC
A50.26.00007	Sol. 5W 24V AC
A50.26.00008	Sol. 5W 110V AC
A50.26.00009	Sol. 5W 220V AC
A50.26.00010	Con. Cnomo

Gruppo V3+FR+L  
V3+FR+L Unit

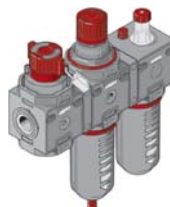

CODICE-CODE	REF.
075.36.00025	V3+FR+L 1/2" 075 20 08 R PE SS
075.36.00053	V3+FR+L 1/2" 075 20 12 R PE SS
075.36.00064	V3+FR+L 1/2" 075 5 04 R PE SS
075.36.00065	V3+FR+L 1/2" 075 5 08 R PE SS
075.36.00066	V3+FR+L 1/2" 075 5 12 R PE SS
075.36.00501	V3+FR+L 1/2" 075 20 08 R PE SS VL
075.36.00505	V3+FR+L 1/2" 075 20 12 R PE SS VL

**Versione Scarico Automatico a galleggiante**  
Float type automatic drain version

075.36.00026	V3+FR+L 1/2" 075 20 08 R PE SA
075.36.00068	V3+FR+L 1/2" 075 20 12 R PE SA

**Versione Scarico Automatico "Differenziale"**  
"Differential" automatic drain version

075.36.00072	V3+FR+L 1/2" 075 20 08 R PE SAD
075.36.00073	V3+FR+L 1/2" 075 20 12 R PE SAD

Avviatore progressivo  
Slow start valve



CODICE-CODE	REF.
075.27.00001	AVP 1/2" 075 PN Autom.

Gruppo F+R+L  
F+R+L Unit

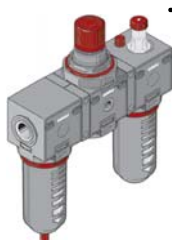

CODICE-CODE	REF.
075.15.00025	F+R+L 1/2" 075 20 08 R PE SS
075.15.00041	F+R+L 1/2" 075 20 12 R PE SS
075.15.00042	F+R+L 1/2" 075 5 04 R PE SS
075.15.00043	F+R+L 1/2" 075 5 08 R PE SS
075.15.00044	F+R+L 1/2" 075 5 12 R PE SS
075.15.00501	F+R+L 1/2" 075 20 08 R PE SS VL
075.15.00505	F+R+L 1/2" 075 20 12 R PE SS VL

**Versione Scarico Automatico a galleggiante**  
Float type automatic drain version

075.15.00026	F+R+L 1/2" 075 20 08 R PE SA
075.15.00046	F+R+L 1/2" 075 20 12 R PE SA

**Versione Scarico Automatico "Differenziale"**  
"Differential" automatic drain version

075.15.00067	F+R+L 1/2" 075 20 08 R PE SAD
075.15.00069	F+R+L 1/2" 075 20 12 R PE SAD

Gruppo F+L  
F+L Unit



CODICE-CODE	REF.
075.17.00025	F+L 1/2" 075 20 PE SS
075.17.00031	F+L 1/2" 075 5 PE SS
075.17.00501	F+L 1/2" 075 20 PE SS VL

**Versione Scarico Automatico a galleggiante**  
Float type automatic drain version

075.17.00026	F+L 1/2" 075 20 PE SA
075.17.00032	F+L 1/2" 075 5 PE SA
075.17.00511	F+L 1/2" 075 20 PE SA VL

**Versione Scarico Automatico "Differenziale"**  
"Differential" automatic drain version

075.17.00033	F+L 1/2" 075 20 PE SAD
075.17.00034	F+L 1/2" 075 5 PE SAD

Gruppo FR+L  
FR+L Unit

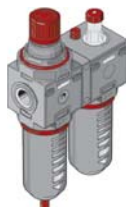

CODICE-CODE	REF.
075.16.00025	FR+L 1/2" 075 20 08 R PE SS
075.16.00053	FR+L 1/2" 075 20 12 R PE SS
075.16.00064	FR+L 1/2" 075 5 04 R PE SS
075.16.00065	FR+L 1/2" 075 5 08 R PE SS
075.16.00066	FR+L 1/2" 075 5 12 R PE SS
075.16.00501	FR+L 1/2" 075 20 08 R PE SS VL
075.16.00505	FR+L 1/2" 075 20 12 R PE SS VL

**Versione Scarico Automatico a galleggiante**  
Float type automatic drain version

075.16.00026	FR+L 1/2" 075 20 08 R PE SA
075.16.00068	FR+L 1/2" 075 20 12 R PE SA

**Versione Scarico Automatico "Differenziale"**  
"Differential" automatic drain version

075.16.00096	FR+L 1/2" 075 20 08 R PE SAD
075.16.00097	FR+L 1/2" 075 20 12 R PE SAD

Gruppo F+MF  
F+MF Unit

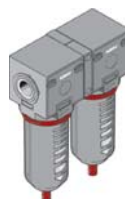

CODICE-CODE	REF.
075.19.00001	F 1/2" 075 5 PE SS+MF 1/2" 075 0,01 PE SS

**Versione Scarico Automatico a galleggiante**  
Float type automatic drain version

075.19.00002	F 1/2" 075 5 PE SS+MF 1/2" 075 0,01 PE SA
--------------	---

**Versione Scarico Automatico "Differenziale"**  
"Differential" automatic drain version

075.19.00004	F 1/2" 075 5 PE SS+MF 1/2" 075 0,01 PE SAD
--------------	--

Per altre esecuzioni  
contattare l'ufficio  
commerciale

For further versions,  
please contact our  
sales dept.

→ = Standard version

# Modular line

AIRCOMP

# 075 1/2"

Codici di ordinazione  
Order Code

## Accessori e ricambi Spare parts

Gruppo membrana completo  
Diaphragm complete



CODICE-CODE	PROD.	VERSION
C75.01.00023	R - FR	RELIEVING

Molla regolazione  
Regulation spring



CODICE-CODE	PROD.	SET REGULATION
A75.01.00030	R - FR	0÷4 Bar
A75.01.00031	R - FR	0÷8 Bar
A75.01.00032	R - FR	0÷12 Bar

Tazza completa per filtro  
Bowl for filter



CODICE-CODE	PROD.	VERSION
C75.02.00022	F - FR - MF	PE SS

Tazza con scarico automatico  
Bowl with automatic drain



CODICE-CODE	PROD.	VERSION
C75.02.00026	F - FR - MF	PE SA
C75.02.00103	F - FR - MF	PE SAD

Tazza completa per lubrificatore  
Bowl for lubricator



CODICE-CODE	PROD.	VERSION
C75.03.00022	L	PE
C75.13.01000	VL	PE
C75.03.00075	IL	PE

Gruppo filtraggio  
Filtering element



CODICE-CODE	PRODUCT	VERSION
C75.02.00059	F	20 MICRON
C75.02.00064	FR	20 MICRON
C75.02.00063	F	5 MICRON
C75.02.00065	FR	5 MICRON
C75.02.00061	MF	0,1 MICRON

Cupola spia completa  
Oil window



CODICE-CODE	PROD.
C75.03.00018	L

Tappo olio con OR 2031  
Oil plug with OR 2031



CODICE-CODE	PROD.
C75.03.00073	L

Grano  
Plug



CODICE-CODE	CONNECTION
B38.00.00018	G1/8"

Scarico automatico  
Automatic drain



CODICE-CODE	PRODUCT
C40.02.00130 SA	F - FR - MF
C42.02.00012 SAD	F - FR - MF

Kit montaggio scarico automatico  
Mounting kit for automatic drain



CODICE-CODE	PRODUCT
C40.02.00131	SA - SAD

Manometro  
Gauge



CODICE-CODE	Bar	Psi	A	B	CH.
A75.01.00010	0÷12	0÷175	50	G1/8"	14
A75.01.00011	0÷6	0÷85	50	G1/8"	14

Pres a'aria  
Air take-off

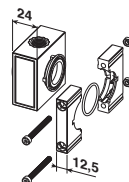

CODICE-CODE	CONNECTION	PRODUCT
<b>Pres a'aria intermedia / Intermediate air take-off</b>		
C75.06.00002	1/4"	F+R+L - FR+L - F+L
<b>Pres a'aria ingresso / Inlet air take-off</b>		
C75.06.00004	1/4"- 1/2"	tutti / all
<b>Pres a'aria uscita / Outlet air take-off</b>		
C75.06.00005	1/4"- 1/2"	tutti / all

Kit per assemblaggio gruppi  
Kit assembling units

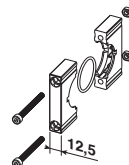

CODICE-CODE	PRODUCT
C75.05.00001	F+R+L
C75.06.00001	FR+L - F+L

Riduzione  
Adapter



CODICE-CODE	VERSION
A75.02.00011	1/2" - 3/8"

Staffa fissaggio a parete  
Bracket

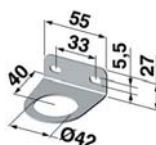

CODICE-CODE
C75.01.00018